

OUR LATEST INNOVATION!

The Busbar Bushing with Click-Mechanism

Busbar bushing of the 1kV / 3150A series for oil-filled transformers

Easy assembly principle:

- unpack
- mount
- tighten

Robust and quick assembling. Flexible design giving a high resistance against mechanical shocks and connections stress. Busbar bushing can be delivered assembled with copper-busbar manufactured according customer specification.

Technical specifications

Application	indoor
Voltage class	1kV
Test level (EN50387)	AC 10kV (50Hz/1min) Li 20kV (1,2/50µs)
Rated current	3150A
Material of gasket	NBR, FKM, MFQ
Busbar material	copper
Busbar coating	tin plated, nickel plated, silver plated

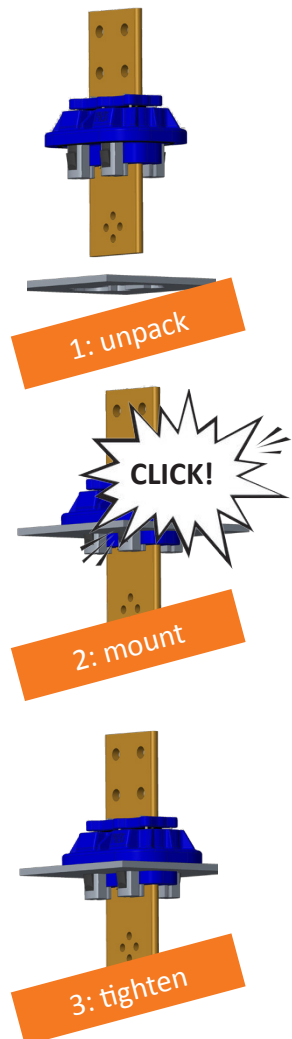
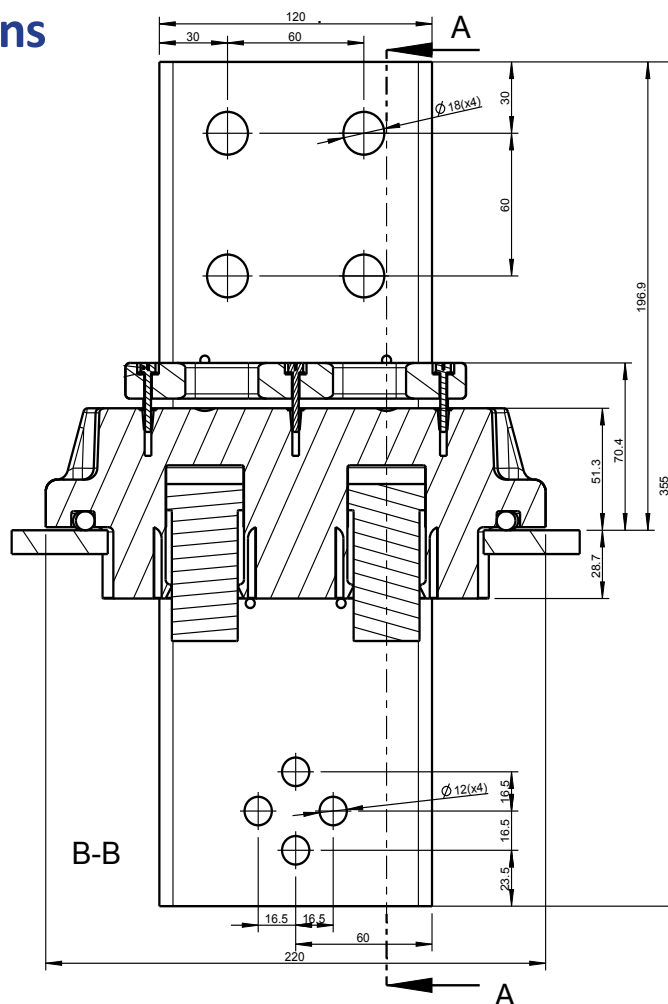

UNSERE NEUESTE INNOVATION!

Schienendurchführung mit Klick-Mechanismus

Schienendurchführung der Baureihe 1kV / 3150A
für flüssigkeitsgefüllte Transformatoren

Einfaches Montage-Prinzip:

- Auspacken
- Aufstecken
- Festziehen

Robuste und schnelle Montage. Das flexible Design bietet eine hohe Widerstandsfähigkeit gegen mechanische Stöße und Verbindungsbelastungen. Die Schienendurchführung kann bereits zusammengebaut mit einer Kupferschiene nach Kundenanforderungen, geliefert werden.

Technische Daten

Anwendung	Innenbereich
Spannungsklasse	1kV
Testspannung (EN50387)	AC 10kV (50Hz/1min) Li 20kV (1,2/50µs)
Nennstrom	3150A
Material der Dichtung	NBR, FKM, MFQ
Material der Schiene	Kupfer
Beschichtung der Schiene	verzinkt, vernickelt, versilbert

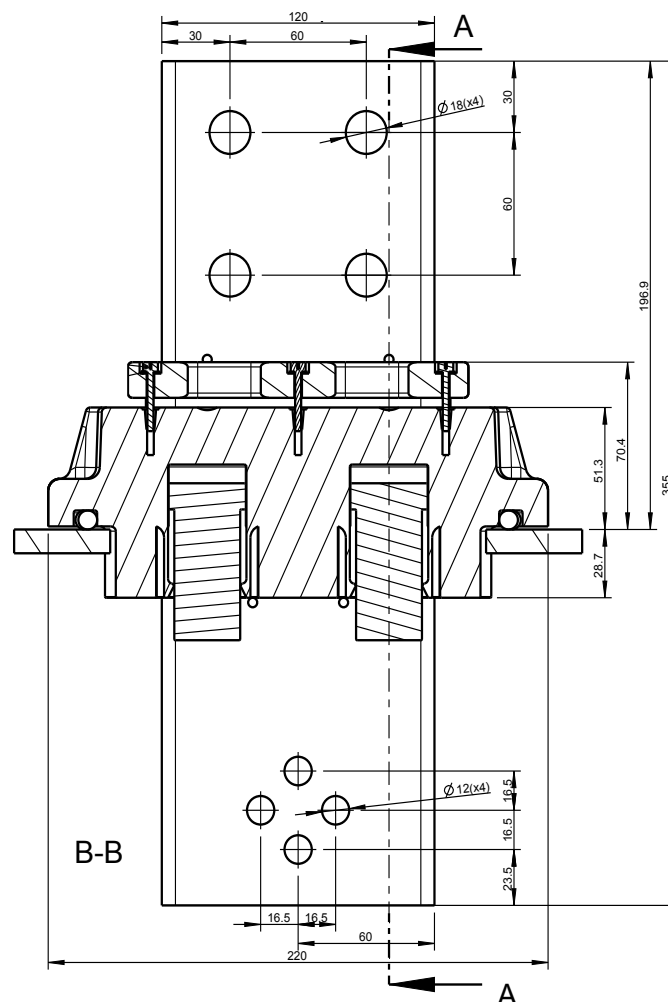

Preis & Co GesmbH
Josef Nitsch-Strasse 5
2763 Pernitz - Österreich
www.preisgroup.com

Tel: +43 2632 73355-0
Fax: +43 2632 73605
Mail: office@preis.co.at